

# Pregled 06

SL

## Letno poročilo Komisije o upravljanju in smotrnosti izvrševanja proračuna EU za leto 2022



EVROPSKO  
RAČUNSKO  
SODIŠČE

2023

# Vsebina

	Odstavek
<b>Povzetek</b>	I–VI
<b>Uvod</b>	01–05
<b>Obseg in pristop</b>	06–10
<b>Priprava in sprejetje letnega poročila o upravljanju in smotrnosti izvrševanja proračuna EU</b>	11–20
<b>Sporočila v zvezi s smotrnostjo v zvezku I letnega poročila o upravljanju in smotrnosti izvrševanja proračuna EU za leto 2022</b>	21–37
<b>Poročanje o smotrnosti</b>	21–24
<b>Skladnost letnega poročila o upravljanju in smotrnosti izvrševanja proračuna EU s poročili Sodišča</b>	25–36
<b>Točnost kvantitativnih trditev v zvezi s smotrnostjo izvrševanja v zvezku I letnega poročila o upravljanju in smotrnosti izvrševanja proračuna EU za leto 2022</b>	37
<b>Sklepne ugotovitve</b>	38–44
<b>Priloge</b>	
<b>Priloga I – Vloge različnih udeležencev pri pripravi glavnih dokumentov Komisije za poročanje o smotrnosti</b>	
<b>Priloga II – Izkazi o smotrnosti programov</b>	
<b>Kratice</b>	
<b>Glosar</b>	
<b>Ekipa Sodišča</b>	

## Povzetek

**I** Komisija vsako leto objavi letno poročilo o upravljanju in smotrnosti izvrševanja proračuna EU, v katerem opiše upravljanje proračuna EU ter doseženo smotrnost pri izvajanju programov in politik EU. Kolegij komisarjev, ki to poročilo sprejme, s tem prevzame splošno politično odgovornost za upravljanje proračuna EU. To poročilo je eden ključnih dokumentov v letnem postopku razrešnice, pri katerem Evropski parlament na podlagi priporočila Sveta pozove Komisijo, naj prevzame odgovornost za izvrševanje proračuna EU.

**II** Komisija mora letno poročilo o upravljanju in smotrnosti izvrševanja proračuna EU za določeno leto Sodišču predložiti do konca junija naslednjega leta. Ker Sodišče za pregled poročila pred letnim postopkom razrešnice nima veliko časa, je preučilo, kako je Komisija pripravila letno poročilo o upravljanju in smotrnosti izvrševanja proračuna EU za leto 2022 in kako je poročala o problemih, povezanih s smotrnostjo izvrševanja, pri čemer se je osredotočilo na zvezek I. Poleg tega je Sodišče v svoje [letno poročilo za leto 2022](#) vključilo poglavje o smotrnosti, v katerem je povzelo ključna sporočila o smotrnosti iz posebnih poročil, ki jih je objavilo v letu 2022.

**III** Ker gre za pregled in ne za revizijsko poročilo, se je Sodišče pri svojem delu opiralo na javno dostopne informacije in lastno revizijsko delo v preteklosti. Od Komisije pridobilo tudi informacije in pojasnila. Pri tem pregledu je upoštevalo interese deležnikov, natančneje poročilo Evropskega parlamenta o razrešnici iz maja 2023.

**IV** Sodišče je pri pregledu v splošnem ugotovilo, da je bil zvezek I letnega poročila o upravljanju in smotrnosti izvrševanja proračuna za leto 2022 pripravljen v skladu s strateškimi smernicami internega upravnega odbora Komisije, saj so v njem predstavljena dejstva in dosežki v zvezi z upravljanjem proračuna za leto 2022. Kot je poročalo že v preteklosti, je imela Komisija dobre in dobro opredeljene postopke za pripravo letnega poročila o upravljanju in smotrnosti izvrševanja proračuna EU, vendar bi bilo kakovost podatkov še mogoče izboljšati.

**V** Opažanje Sodišča iz [Posebnega poročila 09/2022](#) in [letnega poročila Sodišča o smotrnosti za leto 2021](#) o tem, da je bil rezultat izračuna prispevka skupne kmetijske politike k odhodkom za podnebne ukrepe, ki ga je opravila Komisija, previsok, se je nanašalo tudi na letno poročilo o upravljanju in smotrnosti izvrševanja proračuna EU za leto 2022. Posodobljena metodologija spremljanja za novo skupno kmetijsko politiko se bo uporabljala od leta 2023. Kar zadeva vsebino [letnega poročila Sodišča za leto 2022](#), je iz letnega poročila o upravljanju in smotrnosti izvrševanja proračuna EU

jasno, da Komisija v zvezi s specifičnimi področji odhodkov ni prišla do istih zaključkov kot Sodišče, saj je to v zvezi s pravilnostjo plačil ugotovilo več napak kot Komisija.

**VI** Pri pregledu glavnih finančnih trditev Komisije iz zvezka I letnega poročila o upravljanju in smotrnosti izvrševanja proračuna EU niso bile ugotovljene nobene druge nedoslednosti.

# Uvod

**01** Letno poročilo o upravljanju in smotrnosti izvrševanja proračuna EU je letno splošno poročilo Komisije o smotrnosti izvrševanja proračuna EU. Je eden ključnih prispevkov k letnemu postopku razrešnice, pri katerem Evropski parlament na podlagi priporočila Sveta preveri izvrševanje proračuna EU. Letno poročilo o upravljanju in smotrnosti izvrševanja proračuna EU je del celovitega finančnega poročanja in poročanja o odgovornosti Komisije, ki vključuje tudi konsolidirani zaključni račun EU, dolgoročno napoved prihodnjih prilivov in odливov proračuna EU (2024–2028), poročilo organu za podelitev razrešnice o notranjih revizijah, opravljenih v preteklem letu, in poročilo o nadaljnjem ukrepanju na podlagi razrešnice za preteklo leto. Zakonski rok, v katerem mora Komisija Evropskemu parlamentu, Svetu in Sodišču predložiti letno poročilo o upravljanju in smotrnosti izvrševanja proračuna EU za leto  $n$ , je konec junija leta  $n + 1$ .

**02** Komisija je letno poročilo o upravljanju in smotrnosti izvrševanja proračuna EU prvič pripravila za leto 2015. V njem sta bili združeni dve prejšnji poročili: poročilo o oceni<sup>1</sup> financ Unije glede na dosežene rezultate in zbirno poročilo<sup>2</sup>, v katerem so bila povzeta letna poročila o dejavnostih odredbodajalcev Komisije na podlagi prenosa pooblastil. Komisija je z združitvijo dveh prej ločenih poročil nameravala pripraviti enoten dokument za organ za podelitev razrešnice, ki bi zajemal tako upravljanje proračuna EU kot tudi oceno doseženih rezultatov, ki jo pripravi Komisija. V skladu s finančno uredbo<sup>3</sup> mora Komisija pripraviti letno poročilo o upravljanju in smotrnosti izvrševanja proračuna EU, in sicer na podlagi specifičnih zahtev glede poročanja, ter oceno financ Unije na podlagi doseženih rezultatov.

**03** Od leta 2020 letno poročilo o upravljanju in smotrnosti izvrševanja proračuna EU sestavljajo trije sklopi:

- v zvezku I so ključna dejstva in dosežki v zvezi z upravljanjem in zaščito proračuna EU,
- v zvezku II je podrobno predstavljeno, kako se je izvrševal proračun EU, in sicer kako se je s programi porabe EU prispevalo k uresničevanju političnih prioritet predsednice von der Leyen (Priloga 1), notranje kontrole in finančno poslovanje

---

<sup>1</sup> Člen 318 Pogodbe o delovanju Evropske unije.

<sup>2</sup> Člen 66(9) prejšnje finančne uredbe.

<sup>3</sup> Člen 247(1)(b) in (e) finančne uredbe.

(Priloga 2) ter vidiki smotrnosti izvajanja in skladnosti mehanizma za okrevanje in odpornost (Priloga 3),

- o zvezek III vsebuje osem tehničnih prilog v podporo poročilu, ki med drugim zajemajo tudi podrobno in standardizirano poročanje o smotrnosti izvajanja programov porabe (Priloga 4). Od letnega poročila o upravljanju in smotrnosti izvrševanja proračuna EU za leto 2022 se te priloge imenujejo „izkazi o smotrnosti programov“ (glej *Prilogo II*).

**04** Na *sliki 1* je povzetek različnih struktur letnega poročila o upravljanju in smotrnosti izvrševanja proračuna EU v letih 2015–2022.

### Slika 1 – Spremembe strukture letnega poročila o upravljanju in smotrnosti izvrševanja proračuna EU

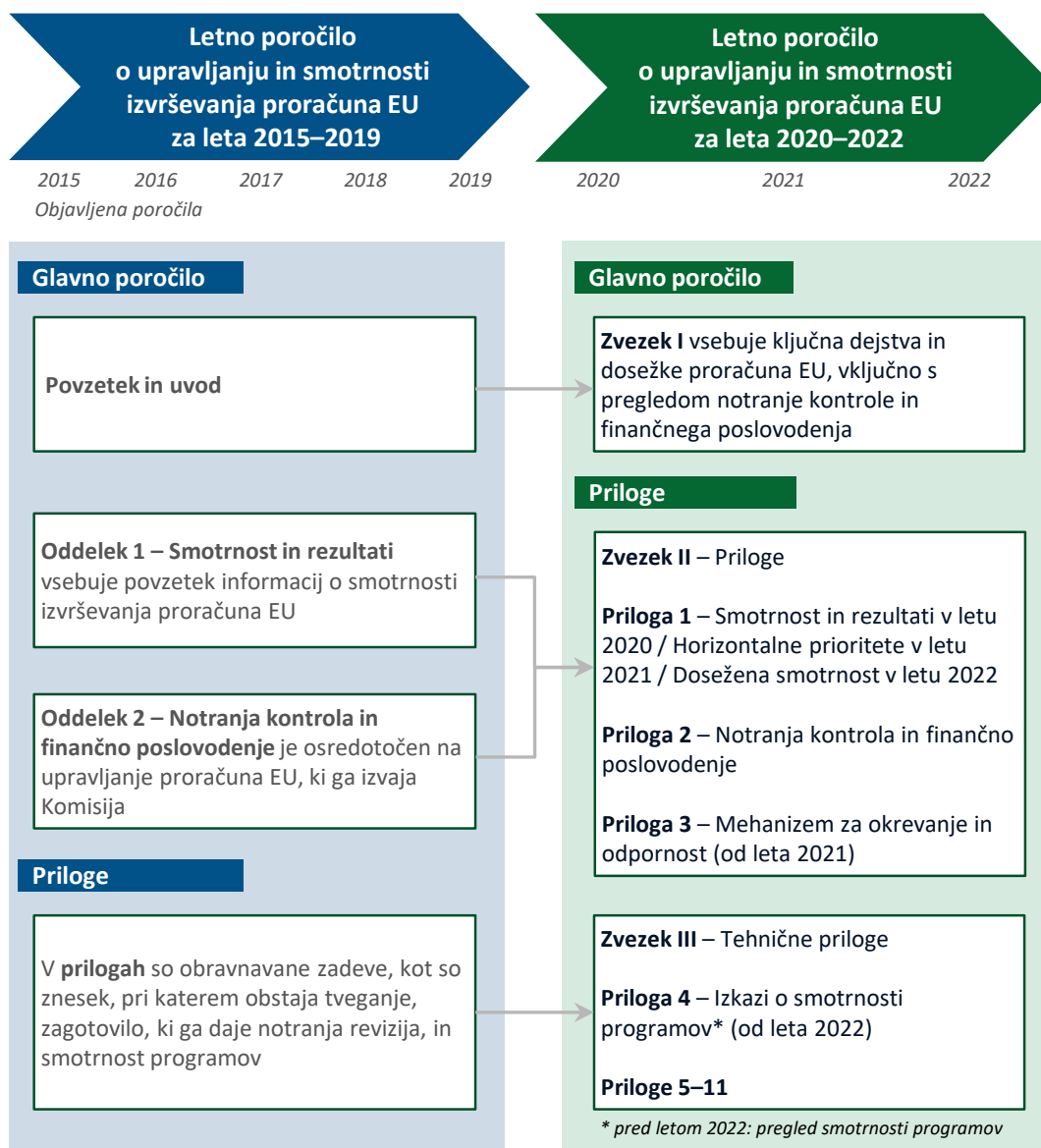

Vir: Evropsko računsko sodišče

**05** Zvezek I letnega poročila o upravljanju in smotrnosti izvrševanja proračuna EU za leto 2022 na koncu vsebuje sklepno ugotovitev o upravljanju in izjavo kolegija komisarjev, da prevzema skupno politično odgovornost za upravljanje proračuna. V tem zvezku so poročila o:

- odzivu na krizo zaradi ruske vojne agresije proti Ukrajini, ki je bil financiran s sredstvi EU, vključno s politično, humanitarno in finančno podporo Ukrajini; in podpori državam članicam pri odpravljanju posledic te vojne,
- sredstvih EU, ki so bila porabljena za spodbujanje okrevanja po pandemiji COVID-19, prioritetah zelene in digitalne preobrazbe ter izvajanju mehanizma za okrevanje in odpornost,
- orodjih za zagotavljanje odgovornosti, transparentnosti in dobrega finančnega poslovanja za proračun EU, vključno s kontrolami izvajanja mehanizma za okrevanje in odpornost,
- novem režimu pogojenosti za zaščito proračuna EU.

## Obseg in pristop

**06** Sodišče obravnava vidike v zvezi s smotrnostjo izvrševanja proračuna EU vsako leto v svojem letnem poročilu. Letno poročilo o upravljanju in smotrnosti izvrševanja proračuna EU se Sodišču predloži junija po zadevnem letu (glej odstavek **01**), ko mora biti njegovo revizijsko delo v zvezi z letnim poročilom za zadevno leto že zaključeno. Zato lahko v letnem poročilu za isto leto poročilo upravljanju in smotrnosti izvrševanja proračuna EU obravnava le v omejenem obsegu. Sodišče je za proračunska leta 2019, 2020 in 2021 svoje letno poročilo razdelilo na dva dela: v prvem je bila obravnavana zanesljivost zaključnega računa EU ter zakonitost in pravilnost z njim povezanih transakcij, v drugem pa smotrnost izvrševanja. Objava drugega dela je sledila kmalu za objavo prvega.

**07** Pri pripravi letnega poročila za leto 2022 se je Sodišče vrnilo k praksi iz obdobja pred letom 2019 in poročilo objavilo v enem sklopu, in sicer skupaj s poglavjem o smotrnosti, ki zajema ključna sporočila o smotrnosti iz posebnih poročil, ki jih je objavilo leta 2022. Hkrati objavlja tudi pričujoči ločen pregled.

**08** V tem pregledu so obravnavani naslednji vidiki, povezani z zvezkom I letnega poročila Komisije o upravljanju in smotrnosti izvrševanja proračuna EU za leto 2022:

- o kako je Komisija pripravila letno poročilo o upravljanju in smotrnosti izvrševanja proračuna EU, vključno s tozadevnimi kontrolami,
- o kako Komisija poroča o vprašanjih, povezanih s smotrnostjo izvrševanja, vključno s tem, ali je letno poročilo o upravljanju in smotrnosti izvrševanja proračuna EU skladno z ustreznimi poročili Sodišča in ali so količinsko opredeljene trditve točne.

**09** Ker gre za pregled in ne za revizijsko poročilo, se je Sodišče pri svojem delu opiralo na javno dostopne informacije, kot so dokumenti Komisije in lastno delo v preteklosti. Pridobilo je tudi ustrezna pojasnila služb Komisije (Generalnega direktorata za proračun (GD BUDG) in Generalnega sekretariata (SEC-GEN)) ter obravnavalo tudi kontrolne dejavnosti, ki sta jih pri pripravi letnega poročila o upravljanju in smotrnosti izvrševanja proračuna EU opravili ti osrednji službi.



**10** Sodišče je pri tem pregledu upoštevalo interese deležnikov, natančneje [poročilo Evropskega parlamenta o razrešnici](#)<sup>4</sup> iz maja 2023. V tem poročilu je Evropski parlament Sodišče pozval, naj letno poročilo o upravljanju in smotrnosti izvrševanja proračuna EU obravnava v svojem letnem poročilu ali po potrebi v ločenem dokumentu, da bi upoštevalo letni postopek podelitve razrešnice. Ker mora Komisija letno poročilo o upravljanju in smotrnosti izvrševanja proračuna EU za leto n dati na voljo do konca junija leta n + 1 in ker želijo deležniki Sodišča njegovo delo v zvezi z letnim poročilom o upravljanju in smotrnosti izvrševanja proračuna EU prejeti pravočasno za postopek razrešnice za leto n, Sodišče za pregled letnega poročila o upravljanju in smotrnosti izvrševanja proračuna EU ni imelo na voljo veliko časa. Zato se je osredotočilo na zvezek I.

---

<sup>4</sup> Resolucija Evropskega parlamenta z dne 10. maja 2023 s pripombami, ki so del sklepa o razrešnici glede izvrševanja splošnega proračuna Evropske unije za proračunsko leto 2021, oddelek III – Komisija in izvajalske agencije.

# Priprava in sprejetje letnega poročila o upravljanju in smotrnosti izvrševanja proračuna EU

**11** Interni upravni odbor Komisije<sup>5</sup> je pripravil strateške smernice glede strukture in vsebine letnega poročila o upravljanju in smotrnosti izvrševanja proračuna EU za leto 2022. V njih je določeno, da mora biti zvezek I letnega poročila o upravljanju in smotrnosti izvrševanja proračuna EU stilno jedrnat in političen in da mora vsebovati splošni pregled smotrnosti izvrševanja proračuna EU v letu 2022 in povzetek dosežkov pri upravljanju proračuna. Delo v zvezi s pripravo letnega poročila o upravljanju in smotrnosti izvrševanja proračuna EU sta vodili dve osrednji službi Komisije, in sicer SEC-GEN in GD BUDG, ki sta upoštevali strateške smernice internega upravnega odbora.

**12** V letošnjih strateških smernicah je bilo določeno, daje treba v letno poročilo o upravljanju in smotrnosti izvrševanja proračuna EU za leto 2022 kot glavne prioritete vključiti odziv EU na rusko vojno agresijo proti Ukrajini, pandemijo COVID-19 in glavne izzive v prihodnosti (npr. podnebne spremembe in digitalizacija) ter najnovejše informacije o izvajanju mehanizma za okrevanje in odpornost.

**13** Letno poročilo o upravljanju in smotrnosti izvrševanja proračuna EU je bilo pripravljeno na podlagi prispevkov služb Komisije, ki so pristojne za različne programe porabe ter pripravo letnih poročil o dejavnostih in izkazov o smotrnosti programov. GD BUDG je za ostale generalne direktorate pripravil podrobna navodila, ki vsebujejo napotke za pripravo dokumentov, ki jih je treba predložiti v zvezi s proračunom, vključno z izkazi o smotrnosti programov in letnimi poročili o dejavnostih. Pri oblikovanju glavnih sporočil letnega poročila o upravljanju in smotrnosti izvrševanja proračuna EU so bila upoštevana tudi samostojna vrednotenja, ki so vsebovala pomembne ugotovitve. Na [sliki 2](#) je poenostavljen postopek priprave in sprejetja letnega poročila o upravljanju in smotrnosti izvrševanja proračuna EU.

---

<sup>5</sup> Naslov 1.4 *The corporate management board* v dokumentu [Communication to the Commission: Governance in the European Commission](#), Bruselj, 4.6.2020, C(2020) 4240 final.

**Slika 2 – Postopek priprave letnega poročila o upravljanju in smotrnosti izvrševanja proračuna EU: od priprav do objave**

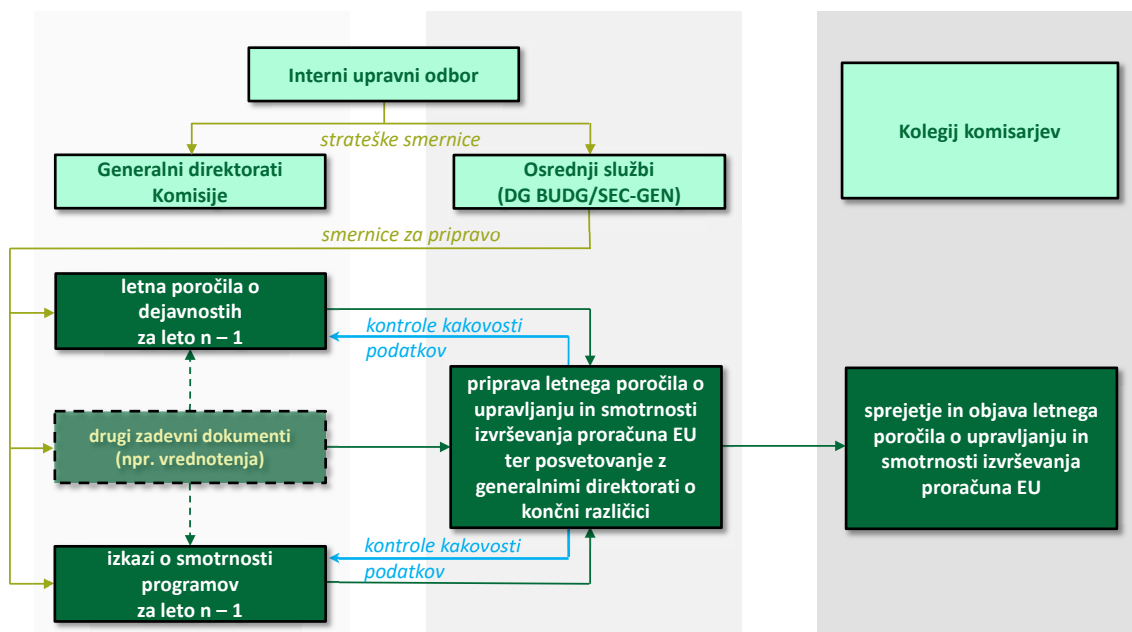

Vir: Evropsko računsko sodišče

**14** Najprej sta GD BUDG in SEC-GEN pripravila prvi osnutek letnega poročila o upravljanju in smotrnosti izvrševanja proračuna EU, nato pa so se začela posvetovanja med službami Komisije, generalni direktorati pa so bili pozvani, naj predložijo povratne informacije. Po teh posvetovanjih sta osnutek ponovno pregledala GD BUDG in SEC-GEN, nato še kabineti komisarjev, potem pa je bil poslan kolegiju komisarjev v sprejetje. V *Prilogi I* so prikazane vloge različnih udeležencev v procesu priprave letnega poročila o upravljanju in smotrnosti izvrševanja proračuna EU.

**15** V tehničnih prilogah iz zvezka III letnega poročila o upravljanju in smotrnosti izvrševanja proračuna EU so izkazi o smotrnosti programov, v katerih je prikazan napredek pri doseganju ciljev vsakega programa porabe, in sicer na podlagi kazalnikov, ki so določeni v zadevni zakonodaji o teh programih. GD BUDG je za leto 2022 nadgradil svoj sistem za zbiranje podatkov o kazalnikih, in sicer v orodje na podlagi SAP, ki ima uporabnikom prijazen vmesnik za vnos podatkov na ravni GD. Po informacijah Komisije proces vnosa podatkov vključuje tudi preverjanje njihove kakovosti. Pri teh preverjanjih se preveri popolnost, oblika (na primer datum ali številka) in smiselnost (številke morajo biti v smiselnih razponih) podatkov. Ko so bili izkazi o smotrnosti programov pripravljeni, jih je še enkrat pregledal GD BUDG, in sicer na podlagi svojega poznavanja programov.

**16** Letna poročila o dejavnostih so poročila o upravljanju, ki jih vodje vsakega generalnega direktorata Komisije pošljejo kolegiju komisarjev. V teh poročilih je prikazana smotrnost poslovanja za zadevni generalni direktorat, in ne smotrnost programov, ki jih ta upravlja (tako kot v izkazih o smotrnosti programov). V letnih poročilih o dejavnostih so navedene finančne informacije in informacije o upravljanju, vključno z izjavo o zanesljivosti, ki jo podpiše vsak generalni direktor in v kateri je navedeno, da se z vzpostavljenimi kontrolnimi postopki ustrezno zagotavlja, da je bila poraba zakonita in pravilna ter da so bila sredstva porabljena za predvideni namen in v skladu z načelom dobrega finančnega poslovanja. Osrednji službi sta pregledali osnutke letnih poročil o dejavnostih in povratne informacije predložili pristojnim generalnim direktoratom.

**17** Sodišče je že poročalo o tem, da ima Komisija dobre in dobro opredeljene postopke za pripravo letnega poročila o upravljanju in smotrnosti izvrševanja proračuna EU, vendar informacij o smotrnosti ne more nadzirati v celoti in tudi ne zagotavljati, da so te zanesljive<sup>6</sup>.

**18** Sodišče je v [letnem poročilu o smotrnosti za leto 2019](#) Komisiji priporočilo, naj še izboljša zanesljivost informacij o smotrnosti, ki so predstavljene v izkazih o smotrnosti programov in letnem poročilu o upravljanju in smotrnosti izvrševanja proračuna EU. Komisija je priporočilo sicer sprejela, vendar je izjavila, da ne more v celoti nadzorovati informacij o smotrnosti poslovanja, ki so jih predložili drugi, ali zagotavljati, da so zanesljive.

**19** Sodišče je o spremljanju izvajanja tega priporočila poročalo v svojem [letnem poročilu za leto 2022](#), in sicer je menilo, da je bilo to priporočilo izvedeno deloma. Smernice osrednjih služb Komisije bi morale namreč vključevati dodatne podrobnosti glede preverjanj, ki jih morajo opraviti generalni direktorati v zvezi z osnovnimi podatki, o rezultatih teh preverjanj pa bi bilo treba poročati v njihovih letnih poročilih o dejavnostih. Komisija je odgovorila, da je na podlagi priporočila Službe za notranjo revizijo pripravila akcijski načrt, s katerim se bo zagotovilo, da bosta okvir kontrol in poročanje od naslednjega cikla poročanja boljša.

---

<sup>6</sup> [Poročilo Evropskega računskega sodišča o smotrnosti izvrševanja proračuna EU – stanje ob koncu leta 2019](#), naslovi nad odstavkoma 1.8 in 1.13.

**20** Poleg tega je Sodišče v zvezi z zanesljivostjo podatkov v desetih od svojih 28 posebnih poročil, ki jih je objavilo leta 2022, dalo priporočila glede zbiranja podatkov ter spremljanja ključnih kazalnikov smotrnosti ter poročanju o njih<sup>7</sup>. Komisija je vsa od teh priporočil razen enega sprejela v celoti ali delno.

---

<sup>7</sup> Posebna poročila 01/2022, 15/2022 in 27/2022.

# Sporočila v zvezi s smotrnostjo v zvezku I letnega poročila o upravljanju in smotrnosti izvrševanja proračuna EU za leto 2022

## Poročanje o smotrnosti

**21** V zvezku I letnega poročila o upravljanju in smotrnosti izvrševanja proračuna EU za leto 2022 so bile upoštevane smernice internega upravnega odbora, saj je bil predstavljen splošni pregled dosežene smotrnosti, zlasti pa so bila obravnavana ključna vprašanja, kot so podpora EU Ukrajini, mehanizem za okrevanje in odpornost ter dobro finančno poslovanje.

**22** Rezultati porabe EU so včasih vidni šele po več letih. Preden se izvršijo plačila, seodobrijo proračunske obveznosti, v prvih letih izvajanja programov v obdobju večletnega finančnega okvira pa rezultati pogosto niso zlahka merljivi. Programi, ki so bili izvedeni v preteklem večletnem finančnem okviru, lahko dajejo rezultate tudi v sedanjem. Zato izkazi o smotrnosti programov iz zvezka III letnega poročila o upravljanju in smotrnosti izvrševanja proračuna EU vsebujejo tudi informacije o programih iz prejšnjega večletnega finančnega okvira za obdobje 2014–2020.

**23** Leta 2022 je bil večletni finančni okvir za obdobje 2021–2027 še vedno v zgodnji fazi izvajanja. Poleg tega so za poročanje o programih z deljenim upravljanjem in njihovih ustreznih kazalnikih potrebni podatki držav članic, kar zaradi narave programov traja nekaj časa. Zato so letno poročilo o upravljanju in smotrnosti izvrševanja proračuna za leto 2022 ter izkazi o smotrnosti programov z deljenim upravljanjem vsebovali podatke o smotrnosti za obdobje do 31. decembra 2021, medtem ko lahko programi z neposrednim in posrednim upravljanjem zajemajo podatke do 31. decembra 2022.

**24** Zvezek I letnega poročila o upravljanju in smotrnosti izvrševanja proračuna EU za leto 2021 je vseboval odstavek, vključno z grafično predstavitevjo, v katerem je bilo obravnavano, kako so se programi v prejšnjem obdobju večletnega finančnega okvira razvijali (glej tudi odstavek [27](#)). Oblikovan je bil na podlagi podatkov o kazalnikih na ravni programov. Proračun EU in njeni programi porabe tvorijo kompleksen ekosistem, zato je bila splošna predstavitev izvajanja koristna. Zvezek I letnega poročila o

upravljanju in smotrnosti izvrševanja proračuna EU za leto 2022 pa takih konsolidiranih informacij ni vseboval, čeprav so bile informacije na ravni programov na voljo.

## **Skladnost letnega poročila o upravljanju in smotrnosti izvrševanja proračuna EU s poročili Sodišča**

**25** Leta 2022 je Sodišče objavilo 28 posebnih poročil, v katerih je obravnavalo številne od izzivov, s katerimi se EU srečuje na različnih področjih porabe in politik. V letnem poročilu Sodišča za leto 2022 so bila ta sporočila razdeljena na pet strateških področij: COVID-19; konkurenčnost, odpornost in vrednote EU; podnebne spremembe; okolje in naravni viri; fiskalne politike in javne finance. Zaradi narave revizijskega procesa je Sodišče v svojih revizijah večinoma preučilo porabo pred letom 2022, zato teme, obravnavane v letnem poročilu o upravljanju in smotrnosti izvrševanja proračuna EU za leto 2022 (npr. ruska vojna agresija proti Ukrajini, mehanizem za okrevanje in odpornost), večinoma niso bile zajete v specifičnem obsegu posebnih poročil Sodišča za leto 2022. Kljub temu pa so bile v posebnih poročilih in zvezku I letnega poročila Komisije o upravljanju in smotrnosti izvrševanja proračuna EU obravnavane skupne teme, med drugim podnebne spremembe, digitalizacija in odziv na COVID-19.

**26** V zvezku I letnega poročila o upravljanju in smotrnosti izvrševanja proračuna EU je pregled podpore iz proračuna EU in instrumenta NextGenerationEU, ki je bila namenjena vključevanju podnebnih ukrepov v politike EU. Skupni znesek 119,4 milijarde EUR, ki ga je navedla Komisija, zajema 17,6 milijarde EUR iz skupne kmetijske politike (SKP). V [letnem poročilu Sodišča o smotrnosti izvrševanja proračuna EU za leto 2021](#), v katerem je Sodišče za spremljanje odhodkov SKP, povezanih s podnebjem, uporabilo isto metodologijo kot v svojem [Posebnem poročilu 09/2022](#) o porabi za podnebne ukrepe, je bilo izračunano, da je bil znesek, ki ga je za leto 2021 sporočila Komisija (17,2 milijarde EUR), naveden previsoko, in sicer za 8,9 milijarde EUR. Metodologija spremljanja odhodkov za novo SKP se bo uporabljala šele po prehodnem obdobju od leta 2023, zato je Komisija za leto 2022 uporabila enako metodologijo kot za leto 2021. Zato pripomba Sodišče v zvezi s previsoko navedenim zneskom velja tudi za letno poročilo o upravljanju in smotrnosti izvrševanja proračuna EU za leto 2022.

**27** Sodišče je v svojem [letnem poročilu o smotrnosti izvrševanja proračuna EU za leto 2019](#) priporočilo, naj Komisija še naprej poroča o smotrnosti izvajanja programov porabe EU, in sicer vsaj dokler se še izvršujejo znatna plačila, povezana z določenim obdobjem večletnega finančnega okvira. Komisija je priporočilo sprejela. Sodišče je o spremljanju izvajanja tega priporočila poročalo v svojem [letnem poročilu za leto 2022](#), in sicer je menilo, da je bilo to priporočilo izvedeno v celoti.

**28** Komisija je v zvezku I letnega poročila o upravljanju in smotrnosti izvrševanja proračuna EU poročala, da so bila vzpostavljena uspešna orodja za zagotavljanje odgovornosti, transparentnosti in dobrega finančnega poslovanja v proračunu EU. Na podlagi rezultatov kontrol in revizij je ocenila, da je tveganje ob plačilu znašalo 1,9 %. Ta raven je bila podobna kot leta 2021 in blizu 2-odstotnega praga pomembnosti. Komisija je poročala tudi o tveganju ob zaključku, tj. preostali stopnji napake ob koncu programskega cikla, ko so bile vse kontrole in popravki že izvedeni, ki je bilo ocenjeno na 0,9 %.

**29** Sodišče v svojem letnem poročilu poroča o problemih, ki jih ima Komisija na področju notranjih kontrol in dobrega finančnega poslovanja. V poglavju 1 [letnega poročila za leto 2022](#) (glej odstavke 1.33–1.35) je ugotovilo, da je tveganje ob plačilu za leto 2022, ki ga je Komisija ocenila na 1,9 %, veliko nižje od stopnje napake, ki je po oceni Sodišča znašala 4,2 %. Sodišče to stopnjo napake izračuna v skladu s svojim [pooblastilom iz Pogodbe EU](#) glede priprave izjave o zanesljivosti.

**30** Komisija je v svojih odgovorih na poglavje 1 letnega poročila Sodišča navedla, da je prepričana, da so informacije v zvezi s tveganjem ob plačilu (1,9 % leta 2022), predstavljene v letnem poročilu o upravljanju in smotrnosti izvrševanja proračuna EU, reprezentativne za stopnjo napake v trenutku plačila, in dodala, da pri specifičnih področjih odhodkov ni prišla do enakih zaključkov kot Sodišče.

**31** Eden od glavnih razlogov za razliko med odstotki, o katerih sta poročala Sodišče in Komisija, je razdelek 2 večletnega finančnega okvira „Kohezija, odpornost in vrednote“, ki ga je Sodišče obravnavalo v poglavju 6 svojega letnega poročila. Pri izračuni stopnje napake Sodišče upošteva pogoje za plačilo, določene v finančni uredbi, [uredbi o skupnih določbah](#) in uredbi o zaščiti finančnih interesov EU. Sodišče je navedlo, da se je Komisija sicer strinjala s njegovim splošnim mnenjem, in sicer da je bila pri porabi za kohezijo stopnja napake nad pragom pomembnosti, vendar so bile ocene napake, ki jih je izračunala Komisija, znatno nižje od ocen Sodišča. Ocenjena stopnja napake za razdelek 2 večletnega finančnega okvira, ki jo je izračunalo Sodišče, je znašala 6,4 %, najvišja ocena Komisije pa 2,6 % (glej odstavke 6.64–6.67).



**32** Komisija je v odgovorih na poglavji 1 in 6 letnega poročila Sodišča to razliko pojasnila s tem, da so bile pri ocenjeni stopnji napake, ki jo je izračunalo Sodišče, upoštevane vse kršitve veljavnih pravil. Komisije je menila, da odhodki, povezani s temi napakami, niso bili nujno neupravičeni, in je opozorila na to, da mora za to, da organi, pristojni za programe, in Komisija naložijo finančne popravke, napaka pomeniti nepravilnost v smislu člena 2(36) uredbe o skupnih določbah<sup>8</sup>.

**33** Tudi povzetek dosežkov upravljanja proračuna EU v zvezku I letnega poročila o upravljanju in smotrnosti izvrševanja proračuna EU je pripravljen v skladu s strateškimi smernicami internega upravnega odbora. Omenjena sta strm porast obrestnih mer in inflacije, ki sta povzročila velik pritisk na proračun EU, ter omejena fleksibilnost proračuna v sedanjem večletnem finančnem okviru. Tudi v poglavju 2 letnega poročila Sodišča, v katerem sta obravnavana upravljanje proračuna in finančno poslovanje, so bili omenjeni ti izzivi. Sodišče je opozorilo tudi na to, da so neporavnane obveznosti dosegle rekordno raven, in sicer so znašale več kot 450 milijard EUR. V zvezku I letnega poročila o upravljanju in smotrnosti izvrševanja proračuna EU to sicer ni omenjeno, vendar o ravni neporavnanih obveznosti Komisija poroča v svojih dolgoročnih napovedih prihodnjih prilivov in odlivov proračuna EU (glej odstavek 01). Informacije o obveznostih in plačilih na ravni programov so tudi v Prilogi 4 zvezka III letnega poročila o upravljanju in smotrnosti izvrševanja proračuna EU, vendar neporavnane obveznosti tam niso navedene. V svojih odgovorih na poglavje 2 je Komisija navedla, da Svet in Evropski parlament redno obvešča o napovedih potreb ter da bo v okviru letnih proračunskih postopkov še naprej predlagala ravni odobritev plačil, ki bodo ustrezale potrebam po plačilih.

**34** Mehanizem za okrevanje in odpornost je v letnem poročilu o upravljanju in smotrnosti izvrševanja proračuna EU predstavljen v različnih oddelkih. V zvezku I je obravnavana splošna uvedba tega instrumenta in upravljanje notranjih kontrol, Priloga 3 v zvezku II pa je posebej namenjena mehanizmu za okrevanje in odpornost. Komisija v zvezku I letnega poročila o upravljanju in smotrnosti izvrševanja proračuna EU ugotavlja, da rezultati kontrol, ki jih je izvedla, kažejo, da so bili vsi mejniki in cilji za plačila, izvršena v letu 2022, zadovoljivo izpolnjeni.

---

<sup>8</sup> Sklic je na uredbo o skupnih določbah, ki se uporablja za programsko obdobje 2014–2020.

**35** Sodišče je v poglavju 11 svojega letnega poročila poročalo, da je pri 15 od 281 mejnikov in ciljev za mehanizem za okrevanje in odpornost, ki jih je revidiralo, odkrilo probleme v zvezi s pravilnostjo. Ocenilo je, da je bil minimalni finančni učinek teh ugotovitev blizu praga pomembnosti, ki ga določa. V tem poglavju je bilo navedeno, da je Služba za notranjo revizijo v Prilogi 6 k letnemu poročilu o upravljanju in smotrnosti izvrševanja proračuna EU za leto 2022 v zvezi z izvajanjem mehanizma za okrevanje in odpornost izpostavila poudarjeno zadevo, in sicer glede tega, da je treba še okrepiti ukrepe za zaščito proračuna EU. Sodišče je ugotovilo tudi, da njegove ugotovitve in zaključki niso bili v skladu z izjavo o zanesljivosti, ki jo je dal odredbodajalec Generalnega direktorata za ekonomske in finančne zadeve (GD ECFIN).

**36** Komisija je v odgovorih na poglavje 11 menila, da je bila njena prvotna ocena, da so bili mejniki in cilji zadovoljivo izpolnjeni, pravilna. Navedla je tudi, da so zaključki Sodišča, in sicer da nekateri mejniki in cilji niso bili zadovoljivo izpolnjeni, temeljili predvsem na razlikah pri tolmačenju pravnih zahtev ali razlikah pri kvalitativni presoji.

### **Točnost kvantitativnih trditvev v zvezi s smotrnostjo izvrševanja v zvezku I letnega poročila o upravljanju in smotrnosti izvrševanja proračuna EU za leto 2022**

**37** Sodišče je pregledalo glavne kvantitativne trditve Komisije v zvezku I letnega poročila o upravljanju in smotrnosti izvrševanja proračuna EU za leto 2022. V pregled je bilo zajetih 70 % zneskov, višjih od 1 milijarde EUR, za katere je Sodišče od Komisije zahtevalo dokazila in pojasnila, ki jih je tudi prejelo. Sodišče je preučilo tudi, ali so bili izbrani zneski iz zvezka I skladni z zneski, navedenimi v prilogah k letnemu poročilu o upravljanju in smotrnosti izvrševanja proračuna EU, letnih poročilih o dejavnostih in računovodskih izkazih EU. Pri tem pregledu niso bile ugotovljene nobene nedoslednosti.

## Sklepne ugotovitve

**38** Zaradi določbe, da mora Komisija poročilo o upravljanju in smotrnosti izvrševanja proračuna EU dati na voljo do konca junija naslednjega leta, lahko Sodišče pravočasno za letni postopek razrešnice celovito obravnava le omejen obseg zadev. Zato je ta pregled osredotočen na zvezek I letnega poročila o upravljanju in smotrnosti izvrševanja proračuna EU za leto 2022 (odstavka **01** in **10**).

**39** Ta zvezek letnega poročila o upravljanju in smotrnosti izvrševanja proračuna je bil pripravljen v skladu s strateškimi smernice internega upravnega odbora Komisije, v njem pa so bila predstavljena ključna dejstva in dosežki v zvezi z upravljanjem proračuna za leto 2022. Sodišče je v svojih prejšnjih poročilih ugotovilo, da je imela Komisija dobre postopke za pripravo letnega poročila o upravljanju in smotrnosti izvrševanja proračuna EU, vendar bi bilo kakovost zbranih podatkov o smotrnosti izvrševanja in predstavitev konsolidiranih informacij o smotrnosti poslovanja mogoče še izboljšati (odstavki **11–24**).

**40** Sodišče v tem pregledu navaja, da na podlagi svojega prejšnjega dela meni, da je rezultat izračuna prispevka SKP k odhodkom za podnebne ukrepe, ki ga je opravila Komisija, previsok. Posodobljena metodologija spremljanja za novo SKP se bo uporabljala od leta 2023 (odstavek **26**).

**41** Kar zadeva vsebino letnega poročila Sodišča, je iz letnega poročila o upravljanju in smotrnosti izvrševanja proračuna EU jasno, da Komisija v zvezi s specifičnimi področji odhodkov ni prišla do istih zaključkov kot Sodišče. Komisija je poročala, da tveganje ob plačilu za proračun za leto 2022 znaša 1,9 %, kar je precej manj od stopnje napake v višini 4,2 %, ki jo je Sodišče izračunalo v svojem letnem poročilu. Sodišče to stopnjo napake izračuna v skladu s svojim [pooblastilom iz Pogodbe EU](#) glede priprave izjave o zanesljivosti (odstavki **28–32**)

**42** V zvezi z mehanizmom za okrevanje in odpornost je Sodišče v svojem letnem poročilu ugotovilo, da so bili pri 15 od 281 mejnikov in ciljev, ki jih je revidiralo, problemi v zvezi s pravilnostjo. Komisija se v teh primerih ni strinjala s tolmačenjem Sodišča. V zvezku I letnega poročila o upravljanju in smotrnosti izvrševanja proračuna EU je bilo navedeno, da so bili vsi mejniki in cilji za plačila, izvršena v letu 2022, zadovoljivo izpolnjeni (odstavka **35** in **36**).

**43** Sodišče je v svojem letnem poročilu opozorilo tudi na rekordno raven nepravilnih obveznosti v letu 2022. V zvezku I letnega poročila o upravljanju in smotrnosti izvrševanja proračuna EU to sicer ni bilo omenjeno, vendar je o ravni nepravilnih obveznosti Komisija poročala v svojih dolgoročnih napovedih prihodnjih prilivov in odlivov proračuna EU (odstavek **33**).

**44** Pri pregledu glavnih kvantitativnih trditev Komisije iz zvezka I letnega poročila o upravljanju in smotrnosti izvrševanja proračuna EU niso bile ugotovljene nobene nedoslednosti (odstavek **37**).

Ta pregled je sprejel senat V, ki ga vodi Jan Gregor, član Evropskega računskega sodišča, v Luxembourgju na zasedanju 24. oktobra 2023.

*Za Evropsko računsko sodišče*

Tony Murphy  
*predsednik*

# Priloge

## Priloga I – Vloge različnih udeležencev pri pripravi glavnih dokumentov Komisije za poročanje o smotrnosti

Poročilo	Osrednji službi (DG BUDG/SEC-GEN)	Generalni direktorati	Kolegij
Letno poročilo o upravljanju in smotrnosti izvrševanja proračuna EU	<ul style="list-style-type: none"> <li>○ pripravita poročilo</li> <li>○ upoštevatata strateške usmeritve internega upravnega odbora Komisije</li> <li>○ se posvetujeta s pristojnimi generalnimi direktorati</li> </ul>	<ul style="list-style-type: none"> <li>○ v svojih izkazih o smotrnosti programov in letnih poročilih o dejavnostih navedejo glavne zadeve/sporočila, ki jih je treba vključiti v letno poročilo o upravljanju in smotrnosti izvrševanja proračuna EU</li> <li>○ dajejo povratne informacije o osnutkih</li> </ul>	<ul style="list-style-type: none"> <li>○ zagotovi, da so politična sporočila dosledna</li> <li>○ sprejme poročilo</li> </ul>
Izkazi o smotrnosti programov	<ul style="list-style-type: none"> <li>○ objavita predloge/navodila/smernice („proračunska okrožnica“) in zagotovita usposabljanje</li> <li>○ pregledata osnutke in pošljeta povratne informacije pristojnim generalnim direktoratom</li> </ul>	<ul style="list-style-type: none"> <li>○ zbirajo podatke za kazalnike</li> <li>○ pripravijo izkaze o smotrnosti programov</li> </ul>	<ul style="list-style-type: none"> <li>○ sprejme poročilo (kot del postopka o predlogu proračuna)</li> </ul>

Poročilo	Osrednji službi (DG BUDG/SEC-GEN)	Generalni direktorati	Kolegij
Letno poročilo o dejavnostih	<ul style="list-style-type: none"> <li>o objavita predloge/navodila/smernice</li> <li>o pregledata osnutke in pošljeta povratne informacije pristojnim generalnim direktoratom</li> <li>o organizirata medsebojne strokovne preglede</li> </ul>	<ul style="list-style-type: none"> <li>o pripravijo poročilo</li> <li>o potrdijo poročilo (generalni direktorji)</li> </ul>	<ul style="list-style-type: none"> <li>o odloča o nadaljnjih ukrepih</li> </ul>

## Priloga II – Izkazi o smotrnosti programov

V izkazih o smotrnosti programov, ki so vključeni v tehnične priloge zvezka III, so na jedrnat in enoten način predstavljeni vsi programi porabe EU, ki se financirajo iz večletnega finančnega okvira, glavni elementi izkazov pa so:

- vsebina programa (vizija, cilji in strukturna ureditev, povezava z večletnim finančnim okvirom 2014–2020),
- izvrševanje proračuna programa in smotrnost izvrševanja,
- prispevek programa k horizontalnim prioritetam, kot so zelena in digitalna preobrazba ter enakost spolov,
- ocena smotrnosti programa, ki temelji na ključnih kazalnikih smotrnosti, pri katerih so navedene izhodiščna, ciljna in dejanska vrednost kazalnika, skupaj z oceno, ali je napredek pri doseganju ciljev dober,
- prispevek programa k ciljem trajnostnega razvoja.

# Kratice

**GD ECFIN:** Generalni direktorat za ekonomske in finančne zadeve

**GD BUDG:** Generalni direktorat za proračun

**SEC-GEN:** Generalni sekretariat

**SKP:** skupna kmetijska politika



# Glosar

**Cilji trajnostnega razvoja:** 17 ciljev agende Združenih narodov za trajnostni razvoj do leta 2030, namenjeni spodbujanju ukrepanja vseh držav na področjih, ki so ključnega pomena za človeštvo in planet.

**Deljeno upravljanje:** metoda porabe proračuna EU, pri kateri Komisija, za razliko od neposrednega upravljanja, izvrševanje prenese na države članice, vendar ohrani končno odgovornost.

**Digitalizacija:** Uvajanje digitalnih tehnologij in digitaliziranih informacij v procese in naloge.

**Dobro finančno poslovanje:** upravljanje virov v skladu z načeli gospodarnosti, učinkovitosti in uspešnosti.

**Finančna uredba:** pravila, ki določajo način priprave in porabe proračuna EU, ter s tem povezane procese, kot so notranja kontrola, poročanje, revizija in razrešnica.

**Interni upravni odbor:** centralni upravljalni organ Komisije, ki zagotavlja usklajevanje, nadzor, svetovanje in strateško usmeritev v zvezi z internimi vprašanji, vključno z dodelitvijo sredstev ter obvladovanjem tveganj. Sestaja se redno, predseduje mu Generalni sekretar, njegovi člani pa so generalni direktorji, odgovorni za proračun, človeške vire in varnost, ter generalni direktor pravne službe. Osebe kabinetov zadevnih komisarjev na višjih položajih sodeluje kot opazovalci.

**Izkazi o smotrnosti programa:** utemeljitev odobritev za poslovanje, ki jih Komisija zahteva za vsak program porabe v predlogu letnega proračuna. Temelji na izvrševanju v preteklih letih, merjenem s kazalniki.

**Kazalnik:** informacije, ki se uporabljajo za merjenje ali ocenjevanje vidika smotrnosti. S ključnimi kazalniki smotrnosti se meri dosežena smotrnost glede na ključne cilje.

**Letno poročilo o dejavnostih:** Poročilo, ki ga pripravijo vsi generalni direktorati Komisije ter institucije ali organi EU in v katerem sta opisani njihova smotrnost poslovanja glede na zastavljene cilje ter uporaba finančnih in človeških virov.

**Letno poročilo o upravljanju in smotrnosti izvrševanja proračuna EU:** letno poročilo Komisije o njenem upravljanju proračuna EU in doseženih rezultatih, v katerem so povzete informacije iz letnih poročil generalnih direktoriatov in izvajalskih agencij o njihovih dejavnostih.

**Letno poročilo:** letno revizijsko poročilo Sodišča, ki vsebuje izjavo o zanesljivosti zaključnega računa EU in pravilnosti z njim povezanih transakcij, ki jo mora Sodišče v skladu s Pogodbo o delovanju Evropske unije predložiti Evropskemu parlamentu in Svetu.

**Mehanizem za okrevanje in odpornost:** mehanizem finančne podpore EU za ublažitev gospodarskih in socialnih posledic pandemije COVID-19 in spodbujanje okrevanja ter spoprijemanje izzivov za zeleno in digitalno preobrazbo.

**Napaka:** posledica nepravilnega izračuna ali nepravilnosti zaradi nespoštovanja pravnih in pogodbenih zahtev.

**Neposredno upravljanje:** upravljanje sklada ali programa EU, ki ga v nasprotju z deljenim ali posrednim upravljanjem izvaja samo Komisija.

**Podnebne spremembe:** spremembe podnebja Zemlje, katerih posledica so novi dolgoročni vremenski vzorci.

**Posebno poročilo:** dokument, v katerem so navedene ugotovitve revizije, ki jo je opravilo Sodišče, da bi ugotovilo, ali je bila neka dejavnost izvedena v skladu z načeli dobrega finančnega poslovanja in ali so bili z njo doseženi zastavljeni cilji.

**Posredno upravljanje:** metoda izvrševanja proračuna EU, pri katerem Komisija naloge izvrševanja prenese na druge subjekte (na primer države nečlanice EU in mednarodne organizacije).

**Pravilnost:** raven skladnosti transakcije ali dejavnosti z veljavnimi pravili in predpisi ter morebitnimi pogodbenimi obveznostmi.

**Program:** sredstvo, s katerim se uresničujejo specifični cilji politik EU, običajno s sofinanciranjem projektov.

**Razrešnica:** vsakoletni sklep, s katerim Evropski parlament dokončno odobri način, kako je Komisija izvrševala proračun.

**Skupna kmetijska politika:** enotna in usklajena politika EU na področju kmetijstva, ki obsega subvencije in vrsto drugih ukrepov, zasnovanih za zagotavljanje prehranske varnosti in primernega življenjskega standarda za kmete v EU, spodbujanje razvoja podeželja in varstvo okolja.

**Sredstva, za katera so bile prevzete obveznosti:** znesek v proračunu, namenjen financiranju specifične odhodkovne postavke, kot je na primer pogodba ali sporazum o dodelitvi nepovratnih sredstev. Neporavnane obveznosti so vsota prevzetih obveznosti, za katere plačila še niso bila izvršena.

**Stopnja napake:** statistična ocena napake v populaciji, ki temelji na preizkušanju reprezentativnega vzorca transakcij, pridobljenih iz te populacije.

**Uredba o skupnih določbah:** uredba, v kateri so določena pravila, ki se uporabljajo za vseh pet evropskih strukturnih in investicijskih skladov.

**Večletni finančni okvir:** načrt porabe EU, v katerem so določene prioritete (na podlagi ciljev politik) in zgornje meje ter ki se običajno nanaša na obdobje sedmih let. Z njim se zagotovi struktura za določanje letnih proračunov EU, saj vključuje omejitve porabe za vsako kategorijo odhodkov.

**Vključevanje podnebnih ukrepov:** vključevanje vprašanj, povezanih s podnebjem, v vse politike, instrumente, programe in sklade.

## Ekipa Sodišča

Ta pregled je sprejel senat V – Financiranje in upravljanje Unije, ki ga vodi član Sodišča Jan Gregor. Nalogo je vodil član Sodišča Jorg Kristijan Petrovič, pri njej pa so sodelovali vodja njegovega kabineta Martin Puc in ataše v njegovem kabinetu Mirko Iaconisi, vodilni upravni uslužbenec Colm Friel, vodja naloge Mircea-Cristian Martinescu ter revizorja Dana Šmíd Foltýnová in Roland Schober. Grafično podpora je zagotovil Jesús Nieto Muñoz, jezikovno podpora pa Laura Mcmillan.

# AVTORSKE PRAVICE

© Evropska unija, 2023

Politika Evropskega računskega sodišča (Sodišča) glede ponovne uporabe je določena v njegovem sklepu o politiki odprtih podatkov in ponovni uporabi dokumentov [ECA Decision No 6-2019](#).

Če ni drugače navedeno (npr. v posameznih obvestilih o avtorskih pravicah), so vsebine Sodišča, ki so v lasti EU, pod licenco [Creative Commons Attribution 4.0 International \(CC BY 4.0\)](#). Praviloma je zato ponovna uporaba dovoljena, če se ustrezno navede vir in označijo morebitne spremembe. Kdor ponovno uporabi vsebine Sodišča, ne sme potvoriti prvotnega pomena ali sporočila. Sodišče ni odgovorno za morebitne posledice ponovne uporabe.

Če so na gradivu prikazane določljive fizične osebe, npr. na fotografijah uslužbencev Sodišča, ali če gradivo vsebuje dela tretjih oseb, je treba pridobiti dodatne pravice.

Kadar je pridobljeno tako dovoljenje, se z njim razveljavi in nadomesti zgoraj omenjeno splošno dovoljenje, zato morajo biti v njem jasno navedene morebitne omejitve glede uporabe.

Za uporabo in prikazovanje vsebin, katerih lastnica ni EU, je morda treba pridobiti dovoljenje neposredno od imetnikov avtorskih pravic.

Programska oprema ali dokumenti, za katere veljajo pravice industrijske lastnine, kot so patenti, blagovne znamke, registrirani modeli, logotipi in imena, niso vključeni v politiko Sodišča glede ponovne uporabe.

Na spletiščih institucij Evropske unije znotraj domene europa.eu so povezave do spletišč tretjih oseb. Ker Sodišče na ta spletišča ne more vplivati, vas poziva, da preberete njihove dokumente o politiki glede varstva osebnih podatkov in avtorskih pravic.

## Uporaba logotipa Sodišča

Logotip Sodišča se ne sme uporabljati brez predhodnega soglasja Sodišča.

PDF	ISBN 978-92-849-1261-2	ISSN 2811-8332	doi: 10.2865/012781	QJ-AN-23-003-SL-N
-----	------------------------	----------------	---------------------	-------------------

Letno poročilo o upravljanju in smotrnosti izvrševanja proračuna EU je splošno poročilo Komisije o smotrnosti izvrševanja proračuna EU in del letnega svežnja Komisije za finančno poročanje. Zaradi zakonskih rokov lahko Sodišče pravočasno za letni postopek razrešnice celovito obravnava le omejen obseg zadev, zato je ta pregled osredotočen na zvezek I letnega poročila o upravljanju in smotrnosti izvrševanja proračuna EU za leto 2022. V tem pregledu Sodišče ugotavlja, da ima Komisija na splošno dobre postopke za pripravo tega dokumenta. Poudarja tudi, da je iz letnega poročila o upravljanju in smotrnosti izvrševanja proračuna EU jasno, da Komisija v zvezi s specifičnimi področji odhodkov ni prišla do istih zaključkov kot Sodišče in da bi bilo mogoče izboljšati kakovost podatkov o smotrnosti izvrševanja.

## EVROPSKO RAČUNSKO SODIŠČE

12, rue Alcide De Gasperi

1615 Luxembourg

LUKSEMBURG

Tel.: +352 4398-1

Vprašanja: [eca.europa.eu/sl/contact](https://eca.europa.eu/sl/contact)

Spletišče: [eca.europa.eu](https://eca.europa.eu)

Twitter: @EUAuditors



EVROPSKO  
RAČUNSKO  
SODIŠČE